



LOST & FOUND

🕒 5 - 20 Minuten

Alter: ab 6 Jahren

Spielerzahl: ab 4 Personen

Materialliste

📌 50 Wäscheklammern (jede Farbe 10 Stück)

📄 2 Spielpläne

SPIELREGELN

Spielziel:

das Ziel ist es, in der vorgegebenen Zeit so viele Wäscheklammern wie möglich zu finden um damit mehr Punkte als das gegnerische Team zu erspielen

Vorbereitung:

im Vorfeld müssen alle Wäscheklammern im ausgewählten Spielbereich verteilt werden

Spielregeln:

- jede Mannschaft bekommt einen Spielplan (dieser darf die Position nicht verlassen!)
- die Mitspieler müssen die Wäscheklammern finden und dann an ihren Spielplan klemmen
- es darf jeweils nur **eine** Wäscheklammer transportiert werden
- das Spiel geht los, sobald die Spielleitung das Startsignal gibt
- der gegnerischen Mannschaft Wäscheklammern klauen ist nicht erlaubt

Spielende:

das Spiel endet sobald alle Wäscheklammern gefunden wurden oder die Zeit abgelaufen ist

Punktewertung:

- jede Wäscheklammern-Farbe hat eine anderen Punktwert
- alle Punkte werden zusammengezählt
- Wäscheklammern auf gleichfarbigen Feldern zählen doppelt

unterstütze uns

- poste dein Spielerlebnis mit **#planlostouren**
- markiere uns in (d)einem Post mit **@planlos.touren**

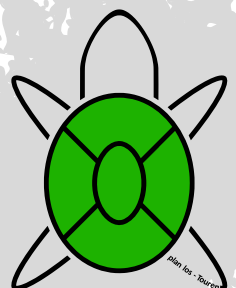



LOST & FOUND

Spielplan

x2

x2

x2

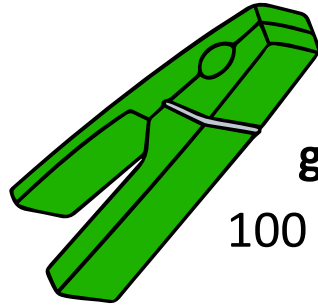

grün
100 Punkte

x2

x2

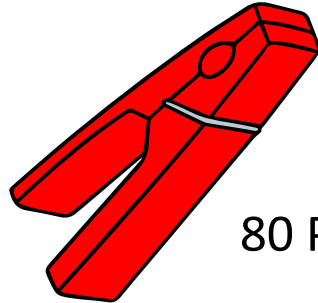

rot
80 Punkte

x2

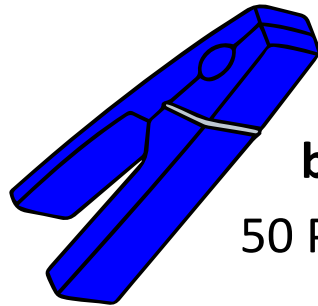

blau
50 Punkte

x2

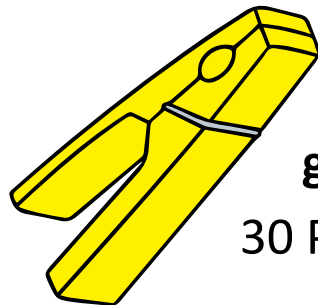

gelb
30 Punkte

x2

x2

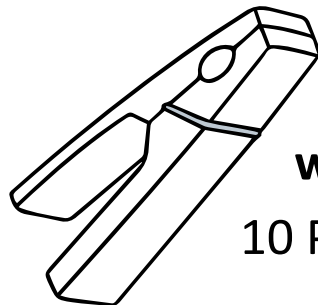

weiß
10 Punkte

x2

